

零相蓄電器(碍子形)

ZPC-9B

JIS C 4609 高压受電用地絡方向継電装置 準拠品
JIS C 3851 屋内用エポキシ樹脂ポストがいし 準拠品



HP515F
2024/09/06

RoHS



ZPC-9B は 3 個の碍子形コンデンサ EPD-2A と変成器 CF-71A の組み合わせによって零相電圧を検出しています。

検出した零相電圧を地絡方向継電器 LDG シリーズ及び電圧継電器 LVG シリーズへ供給することで、不必要動作のない安定した高压地絡保護を行うことが可能です。

EPD-2A は高压用セラミックコンデンサを屋内用エポキシ碍子に内蔵させた分圧器(PD)で、支持碍子としての JIS 性能条件はすべて満足しています。

旧製品の LDG-13 シリーズ及び LVG-2 シリーズ(LVG-2B を除く)とは互換性がないのでご注意ください。

構成

ZPC-9B は下記の機器で構成されています。

名称	形式	1セットあたりの数
碍子形コンデンサ	EPD-2A	3
変成器	CF-71A	1
シールド電線	CF-89	1
高压絶縁カバー	CF-93	3

別売部品

名称	形式	1セットあたりの数
EPD 用取付金具 パイプ用	CF-90A	3
CF-71A 用取付金具 パイプ用	CF-91	1
CF-71A 用取付金具 表面取付用	CF-92	1

定格、性能

定格電圧	6600V	※3300V 電路用は特注品となり、形式は ZPC-9BS となります。		
定格周波数	50/60Hz			
静電容量	250pF×3+0.15μF			
絶縁強度	22/60KV			
曲げ耐荷重	3528N (360Kgf)			
材質	エポキシ樹脂 (碍子部)			
質量	約 3.5kg			
絶縁抵抗	DC1000V メガーにて 20MΩ 以上	一次側端子(U,V,W)一括と取付金具間 一次側端子(U,V,W)相互間		
	DC500V メガーにて 20MΩ 以上	二次側端子(y1,y2)一括と取付金具間		
商用周波耐電圧	AC22000V 1分間	一次側端子(U,V,W)一括と取付金具間 一次側端子(U,V,W)相互間		
	AC2000V 1分間	二次側端子(y1,y2)一括と取付金具間		
雷インパルス耐電圧	60KV	一次側端子(U,V,W)一括と取付金具間		
出力特性	一次三相一括で 190V 及び 380V の電圧を印加した時。(参考値)			
	一次電圧 (V)	周波数 (Hz)	出力 (mV)	許容差 (%)
	190	50/60	50	±15
	380	50/60	100	±15
テスト端子	静電容量	750pF(一次三相一括と等価)		
	最大許容電圧	AC1500V 連続		

使用条件

使用温度範囲	-20℃ ~ +60℃
使用湿度範囲	30% ~ 80%
標高	2000m 以下
使用場所	屋内

注意事項

1. CF-71A の E 端子は、必ず A 種接地に接続し、CF-89 のシールド層は CF-71A の E 端子に接続してください。
2. EPD-2A の接続は、高圧側絶縁電線の被覆を取り除いて接続してください。
3. EPD-2A の N 端子と CF-71A の N 端子間の配線は、必ず CF-89 をそのまま使用し、切りつめることや他の電線で延長することはしないでください。また、CF-89 のたるんだ部分は、高圧部より 70mm 以上開けて固定してください。

外形図

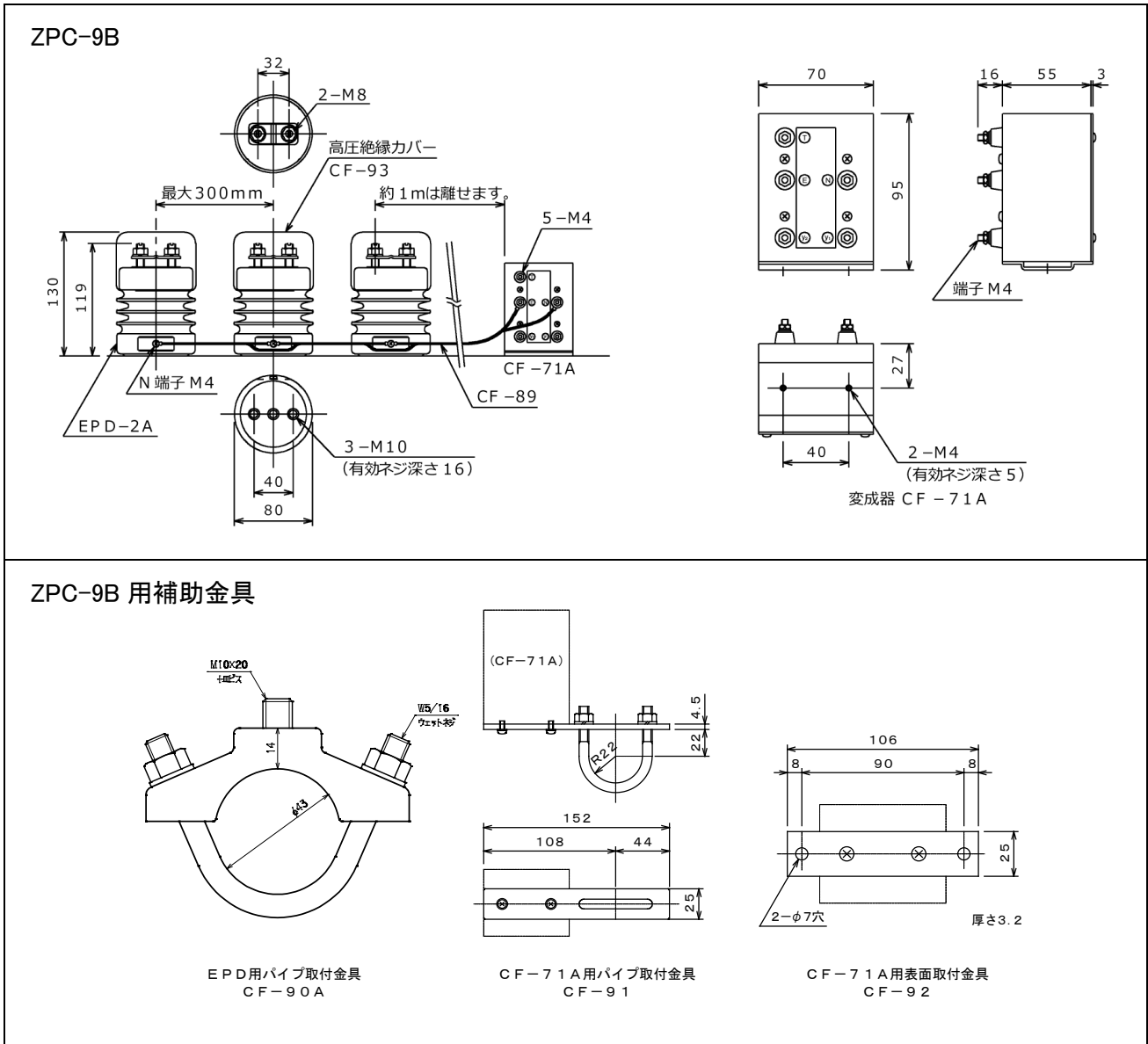

シールド電線 CF-89 接続図

付属電線(シールド電線)CF-89 は、下図のように接続してください。

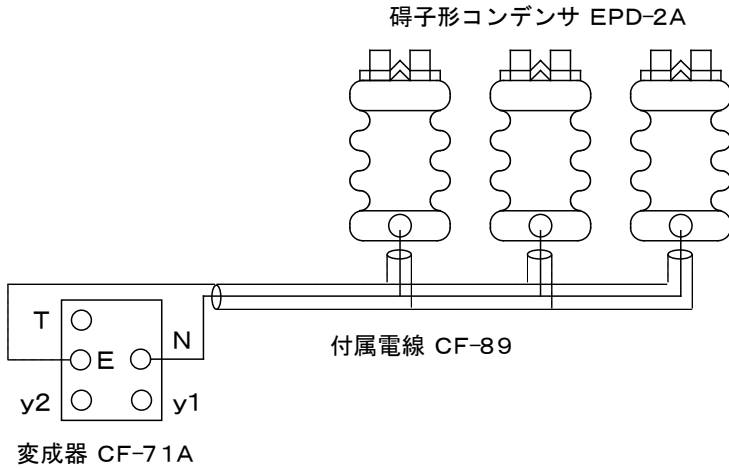

※ E 端子は A 種接地に接続してください。

結線図

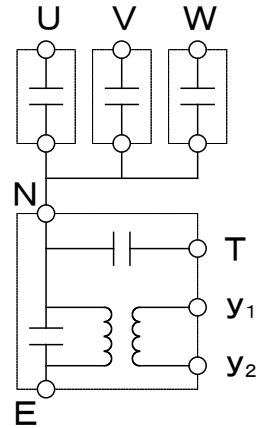

特注仕様例

以下のような特注品の制作が可能です。

- ・ 3.3kV 電路用
- ・ CF-89 長さ 3m
- ・ 銘板 英文表記

その他特注仕様につきましてはお問い合わせください。

※ 特注仕様品には形式末尾に”S”が付きます。



光商工株式会社

本 社	〒104-0061	東京都中央区銀座 7-4-14(光ビル)	TEL 03-3573-1362	FAX 03-3572-0149
大阪営業所	〒530-0047	大阪市北区西天満 6-8-7(DKビル)	TEL 06-6364-7881	FAX 06-6365-8936
名古屋営業所	〒460-0008	名古屋市中区栄 4-3-26(昭和ビル)	TEL 052-241-9421	FAX 052-251-9228
福岡営業所	〒810-0001	福岡市中央区天神 4-4-24(新光ビル)	TEL 092-781-0771	FAX 092-714-0852
茨城工場	〒306-0204	茨城県古河市下大野 2000	TEL 0280-92-0355	FAX 0280-92-3709

● お断りなしに、外観、仕様などの一部を変更することがありますので、ご了承ください。
尚、最新の情報は Web サイトにてご案内致しております。 URL <https://www.hikari-gr.co.jp>