

生産中止品

LMA-6A 絶縁抵抗監視器



更新日

2006/08/04

シリーズ 40-4C

産業用非接地低圧電路にも絶縁監視が必要です



可燃性ガスや引火性液体を発生、製造、使用および貯蔵する場所、並びに可燃性粉塵、爆発性粉塵、導電性粉塵および易燃性繊維がある場所では大事故防止のために、非接地配電が行なわれています。

この絶縁抵抗監視器はこの非接地式電路採用の場合に必要な地絡保護装置で、地絡事故による引火爆発や感電などの災害を防止し、線路や設備の保護と操業の安全を保証するものです。

用途

鉱山、化学、紡績、塗料工場および石油精製所などの危険区域に保安上採用されている非接地式低圧配電線路に設置して、接地漏洩(地気)事故による引火爆発、感電事故などを予防します。

定格及び性能

形 式	LMA-6A
制御電圧電圧	AC100V AC200V
定格周波数	50/60Hz
検出感度	10-50-100-200 K
表 示	電源、動作ランプ表示、メーター表示
試験方式	押ボタンスイッチ方式
復帰方式	手動復帰方式
動作時間	検出感度抵抗値の80%の値で、5秒以下
使用電圧範囲	80 ~ 120%
検出用直流電圧	約 DC 12V
使用温度範囲	-10 ~ +40
出力接点	1c 接点 1組-AC100V 3A $\cos \phi = 1$ 、 ブザー端子 B ₁ 、B ₂ AC100V
消費電力	AC100V 0.1A 以下
絶縁抵抗	継電器の電気回路と外箱間 DC500V メガーにて 50M 以上
耐電圧	継電器の電気回路と外箱間 AC1500V/1分間
使用電路	非接地電路 AC460V 以下 単相 2W、単相 3W、三相 3W、三相 4W
質 量	約 2.7 kg

特長

- 1) 微少な直流を配電線に送って検出する方式のため、電路や機器の静電容量または負荷の不均衡などには、通電後まったく影響を受けず、誤差を生じることなく、高感度で、確実に動作します
- 2) 配電方式、電流容量には関係なく、また電路電圧も 460V 以下であれば、どんな場所にでも使用できます。
- 3) 感度切り替えツマミを回すだけで、希望の感度に自由に切り替えられ、試験スイッチでいつでも使用状態のまま接地漏れによる動作試験ができます。
- 4) 定電圧装置が内蔵されているため、監視器の制御電圧が変動しても、安定した動作が得られます。
- 5) 温度補償回路を設けてあるため、温度の変化に対しても安定性があります。
- 6) 各感度とも精密な抵抗により調整されていますので、誤差も少く確実に動作します。

適用規格

労働省産業安全研究所技術指針
工場電気設備防爆指針に準ずる

使用条件

常規使用状態で使用されるものとします。

周囲温度 -10 ~ +40
 相対湿度 45 ~ 85%
 標高 2000m 以下

動作性能

検出感度 電路絶縁低抗値は整定値の ±10%以内
 電圧の影響 定格電圧の 80 ~ 120%の範囲内で標準状態における実測値に対し ±15%以内
 温度の影響 -10 ~ +40 の範囲内で標準状態における実測値に対し ±10%以内

注意

1. EVT を設置された電路には使用できません。
2. 保護電路全体(三相 3W の場合、三相分の合成)の対地静電容量が 21 μF を超えると電源投入時の過渡現象で誤動作することがありますのでご注意ください。
3. 本器は 1 バンクに 1 台単位で設置してください。
4. 絶縁低抗、耐電圧試験時は Es 端子への配線を外してください。

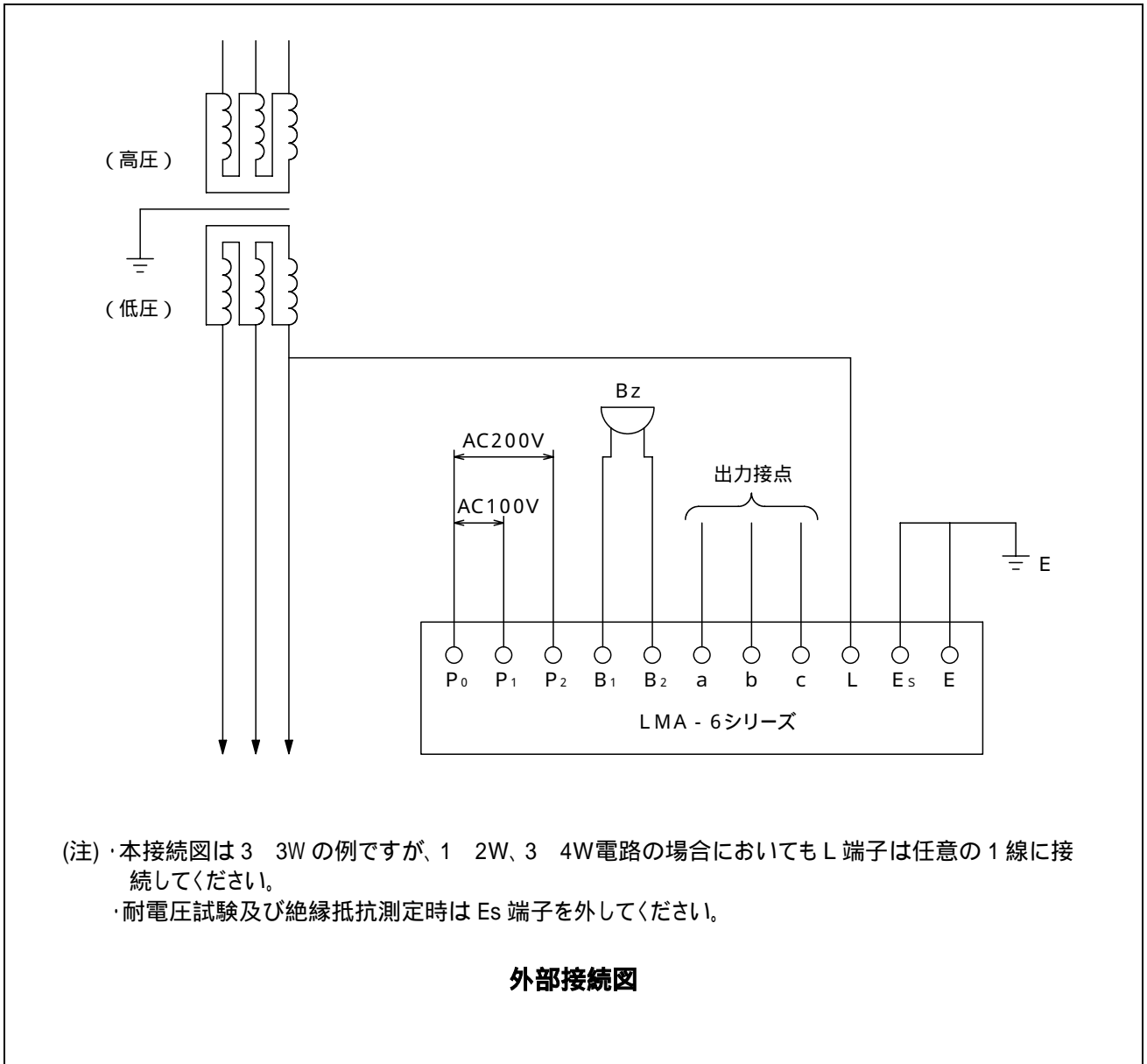

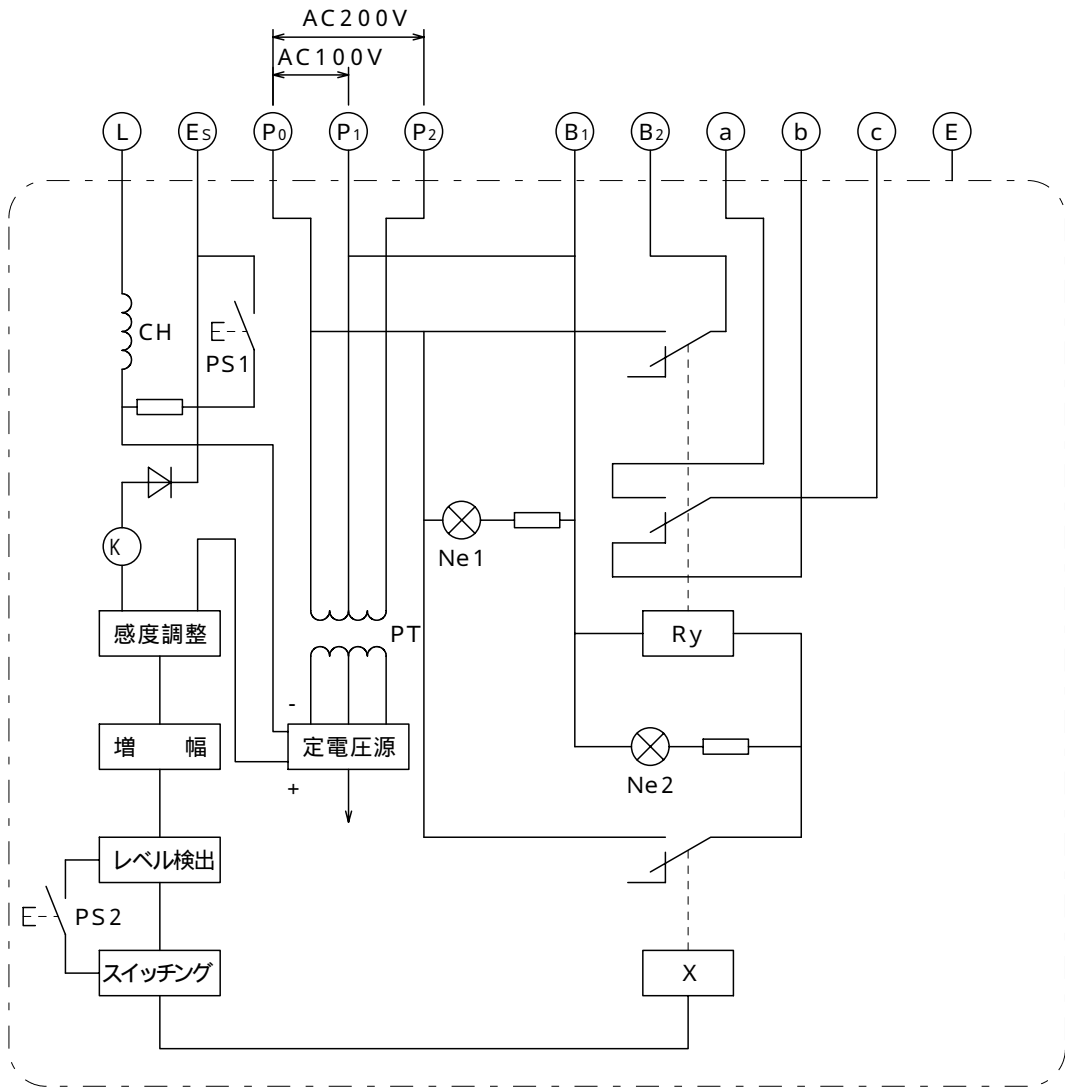

C.H	交流信号除去用コイル	Ne1	電源ランプ
K	絶縁抵抗値表示メーター	Ne2	警報ランプ
PS1	試験スイッチ	Ry	パワーリレー
PS2	復帰スイッチ	X	ミゼットリレー

ブロック図

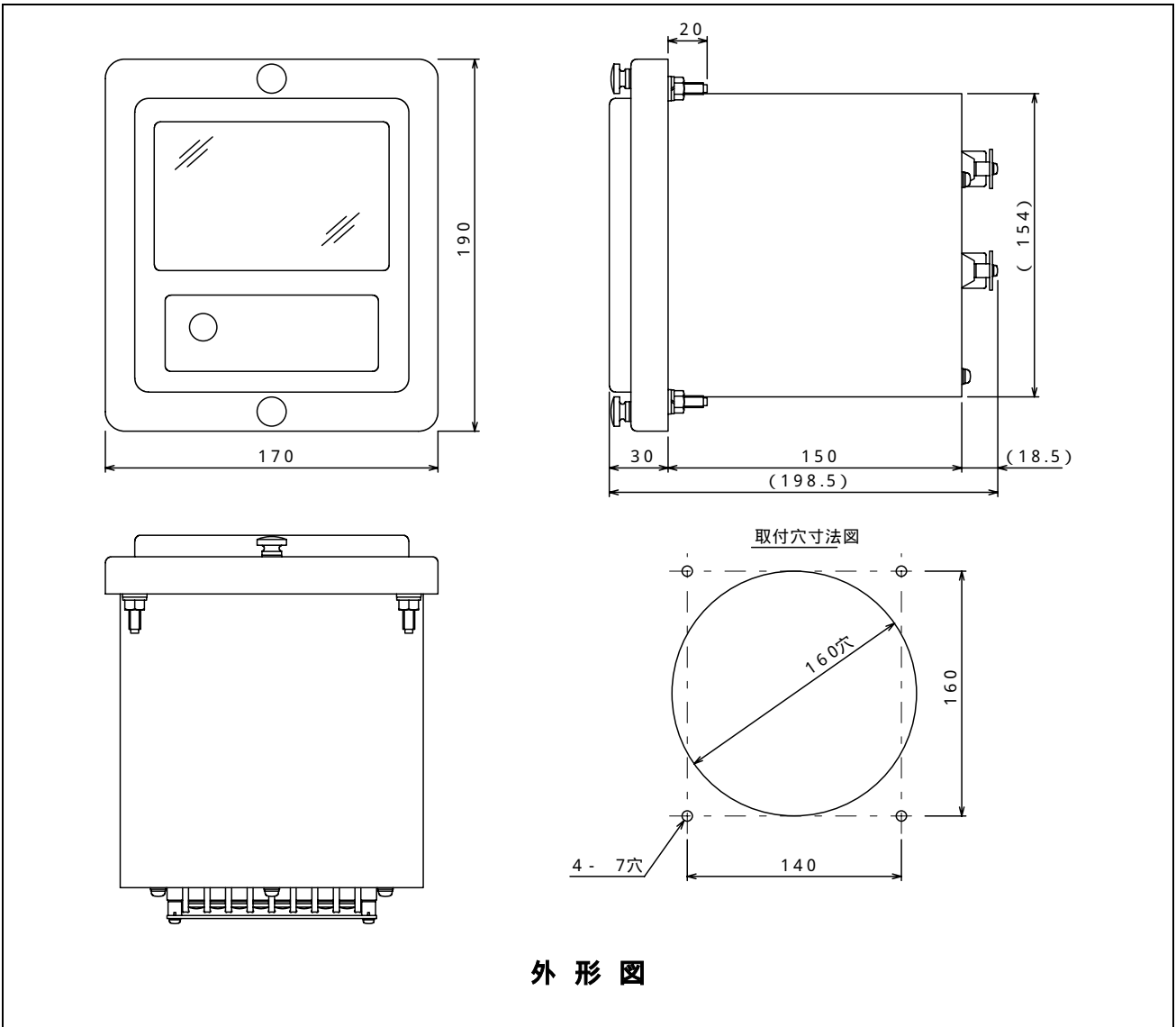

外形図



光商工株式会社

本 社	〒104 - 0061	東京都中央区銀座 7-4-14(光ビル)	TEL 03-3573-1362	FAX 03-3572-0149
大阪営業所	〒530 - 0047	大阪市北区西天満 6-8-7(電子会館)	TEL 06-6364-7881	FAX 06-6365-8936
名古屋営業所	〒460 - 0008	名古屋市中区栄 4-3-26(昭和ビル)	TEL 052-241-9421	FAX 052-251-9228
福岡営業所	〒810 - 0001	福岡市中央区天神 4-4-24(新光ビル)	TEL 092-781-0771	FAX 092-714-0852
茨城工場	〒306 - 0204	茨城県古河市下大野 2000	TEL 0280-92-0355	FAX 0280-92-3709
川崎流通センター	〒216 - 0005	川崎市宮前区土橋 6-1-3	TEL 044-866-9110	FAX 044-877-7188

お問い合わせ・資料のご請求は……………本社継電器営業部・営業所継電器課へ。

フリーダイヤルによる技術的なお問い合わせ……………0120-58-7750 (技術グループ)

土、日、祝日、当社休業日を除く 9:00～11:45 / 12:45～17:00 携帯電話・PHS などではご利用いただけません。
電話がかかりにくい場合もございますので、この場合は FAX をご利用いただきますようお願い申し上げます。

FAX による技術的なお問い合わせ……………0280-92-6706 (技術グループ)

お断りなしに、外観、仕様などの一部を変更することがありますので、ご了承ください。
尚、最新の情報はホームページにてご案内致しております。 URL <http://www.hikari-gr.co.jp>